



# ES 10-10ES

# ES 12-12ES

## Elektrischer Hochhubwagen 1,0/1,2 t

- Stapeln mit minimalem Arbeitsraum
- Innovatives Design mit geringem Energieverbrauch und hoher Zuverlässigkeit
- Das Design der Maschine macht die Bedienung sicher und bequem

**EP EQUIPMENT CO.,LTD**  
[www.ep-ep.com](http://www.ep-ep.com)



## FEATURE

### ■ Robuste Konstruktion

Hochspezialisiertes Antriebs- und Hydrauliksysteme garantieren eine hervorragende Antriebsleistung und hohe Zuverlässigkeit. Geräuscharme und langlebige Hydraulikaggregate und hochwertige Zylinder gewährleisten eine hohe Zuverlässigkeit der Hydraulik. Steckverbinder und langlebige Verkabelung reduzieren den Ausfall von Komponenten erheblich. Die Cross-Rack-Chassis-Option sorgt für Stabilität beim hochstapeln im Betrieb.

### ■ Maßnahmen

Der ergonomische Bedienkopf ist einfach und komfortabel zu bedienen. Deichsel mit langem Arm für eine sanfte Lenkung. Die kompakte Chassis-Konstruktion sorgt für einen minimalen Wenderadius. Seitliche Bedienung für eine hervorragende Sichtbarkeit. Integriertes Ladegerät.

### ■ Sicherheit

Sichere hydraulische Konstruktion, um zu verhindern, dass der Mast plötzlich fällt. Die Bauchtaste verhindert, dass der Stapler den Fahrer einklemmt. Die Stromversorgung wird sofort unterbrochen, sobald der Not-Aus-Schalter gedrückt wird. Multi-Lift-Endschalter für sicheren Hub. Der Stapler schaltet automatisch in den Niedriggeschwindigkeitsmodus, wenn die Hubhöhe erhöht wird. Die Antiroll-Bremse sorgt dafür, dass der Stapler nicht auf der Rampe rollt.

### ■ Service

Wartungsfreie Batterie. Eine Batterieanzeige mit Stundenzähler erinnert den Bediener an das pünktliche Laden (optional). Einfache Wartung-abnehmbare Verkleidung. Selbstdiagnosesignale auf digitalen Displays erleichtern die Fehlersuche. Leicht zugängliche Software. Niedriger Abschaltschutz.



# Elektrischer Hochhubwagen 1,0 t/ 1,2 t

## ES10-10ES/ES12-12ES

Kennzeichen	1.1	Hersteller (Kurzbezeichnung)			EP	EP
	1.2	Typzeichen des Herstellers			ES10-10ES	ES12-12ES
	1.3	Antrieb			Elektro	Elektro
	1.4	Bedienung			Geh	Geh
	1.5	Nenntragfähigkeit/Last	Q	kg	1000	1200
	1.6	Lastschwerpunktabstand	c	mm	600	600
	1.8	Lastabstand	x	mm	795	795
	1.9	Radstand	y	mm	1240	1240
	Gewichte	2.1	Eigengewicht		kg	540
2.2		Achslast mit Last vorn/hinten		kg	640/852	845/1016
2.3		Achslast ohne Last vorn/hinten		kg	419/121	536/125
Räder/Fahwerk	3.1	Bereifung			Polyurethan	Polyurethan
	3.2.1	Reifengröße, vorn		mm	Φ210x70	Φ210x70
	3.3.1	Reifengröße, hinten		mm	Φ80x60	Φ80x60
	3.4	Zusatzräder (Abmessungen)		mm	Φ130x55	Φ130x55
	3.5	Räder, Anzahl vorn/hinten (x = angetrieben)		mm	1x+ 1/ 4	1x+ 1/ 4
	3.6.1	Spurweite, vorn	b10	mm	533	533
	3.7.1	Spurweite, hinten	b11	mm	400	400
Grundabmessungen	4.0	Max. Hub	H	mm	3015	3015
	4.2	Höhe Hubgerüst eingefahren	h1	mm	2026	2056
	4.3	Freihub	h2	mm	—	—
	4.4	Hub	h3	mm	2927	2927
	4.5	Höhe Hubgerüst ausgefahren	h4	mm	3491	3521
	4.6	Initialhub	h5	mm	—	—
	4.9	Höhe Deichselgriff in Fahrstellung min./max.	h14	mm	860/ 1200	860/ 1200
	4.10	Höhe Radarme	h8	mm	—	—
	4.15	Höhe gesenkt	h13	mm	88	88
	4.19	Gesamtlänge	l1	mm	1740	1740
	4.20	Länge einschließlich Gabelrücken	l2	mm	590	590
	4.21	Gesamtbreite	b1/b2	mm	800	800
	4.22	Gabelzinkenmaße DIN ISO 2331	s/e/l	mm	55/160/1150	60/ 170/ 1150
	4.24	Gabelträgerbreite	b3	mm	600	680
	4.25	Gabelaußenabstand	b5	mm	560	570
	4.26	Breite zwischen Radarmen/Ladeflächen	b4	mm	—	—
	Leistungsdaten	4.31	Bodenfreiheit mit Last unter Hubgerüst	m1	mm	—
4.32		Bodenfreiheit Mitte Radstand	m2	mm	30	30
4.34.1		Arbeitsgangbreite bei Palette 1000 × 1200 quer	Ast	mm	2225	2225
4.34.2		Arbeitsgangbreite bei Palette 800 × 1200 quer	Ast	mm	2150	2150
4.35		Wenderadius	Wa	mm	1408	1408
5.1		Fahrgeschwindigkeit mit/ohne Last		km/h	4/4.5	4/4.5
5.2		Hubgeschwindigkeit mit/ohne Last		m/s	0.12/ 0.22	0.12/ 0.22
5.3		Senkgeschwindigkeit mit/ohne Last		m/s	0.12/ 0.11	0.12/ 0.11
5.8		Max. Steigfähigkeit mit/ohne Last		%	3/ 10	3/ 10
5.10		Betriebsbremse			Electromagnetic	Electromagnetic
E-Motor	6.1	Fahrmotor, Leistung S2 60 min		kW	0.65	0.65
	6.2	Hubmotor, Leistung bei S3 15 %		kW	2.2	2.2
	6.4	Batteriespannung/Nennkapazität K5		V/Ah	2x12/105	2x12/105
	6.5	Batteriegewicht		kg	2x30	2x30
	Sonstiges	8.1	Ausführung des Fahrtriebs			DC
10.5		Ausführung Lenkung			Mechanical	Mechanical
10.7		Schalldruckpegel L pAZ (Fahrerplatz)		dB(A)	74	74

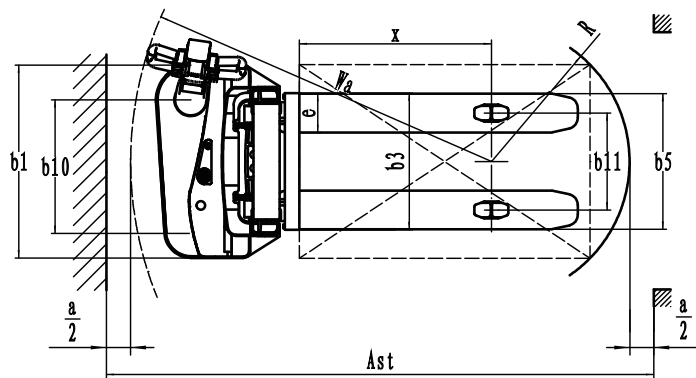
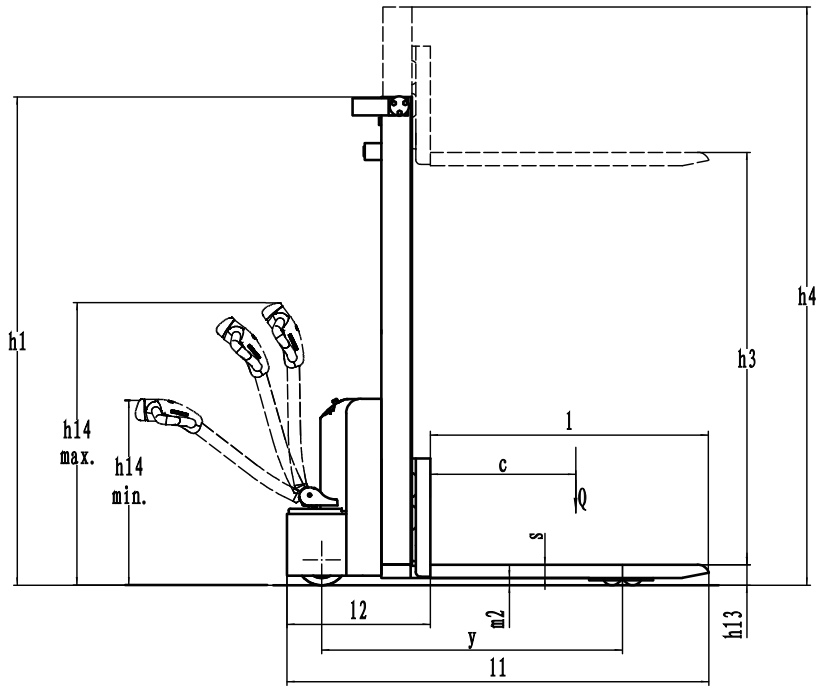

Relevante Traglasten mit Lastschwerpunkt Grafik

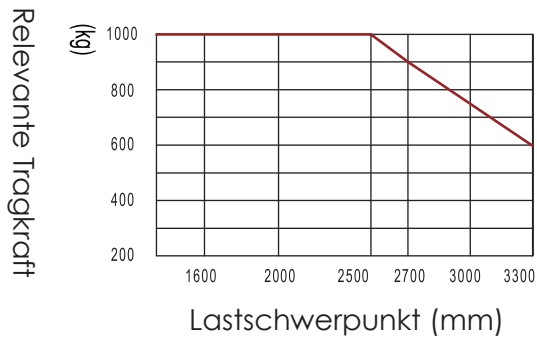

Relevante Traglasten mit Lastschwerpunkt Grafik

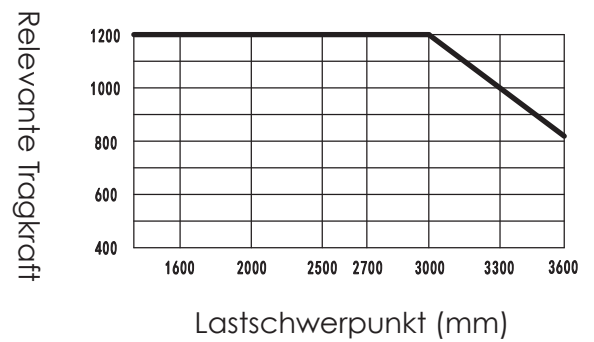

## Optionen:

No.	optionale Elemente	ES10-10ES	ES12-12ES
1.1	Gabellänge	●570*1150 ○570*1220 1000 1070 1300 ○685*1150 1220 1000 1070 1300	●570*1150 ○570*1220 1000 1070 1300 ○685*1150 1220 1000 1070 1300
1.4	Breite des Gabelträgers	●680○800	●680○800
2.1	Typ Lastrad	●Double	●Double
2.2	Material Lastrad	●PU	●PU
2.3	Material Lenkrad	●PU○Trace PU	●PU○Trace PU
2.7	Batteriekapazität	●105Ah○125Ah○80Ah (Li-ion)	●105Ah○125Ah○80Ah (Li-ion)
2.8	Ladegerät	●24V-10A internal○24V-15A internal ○24V-30A internal (Li-ion)	●24V-10A internal○24V-15A internal ○24V-30A internal (Li-ion)
2.9	Batterieanzeige	●With time	●With time
2.16	Deichselkopf-Typ	●Hands big handle head	●Hands big handle head
3.3	Lenkrollen	●Yes and not customized	●Yes and not customized
3.11	Rückspiegel	●No○Yes and not customized	●No○Yes and not customized
3.16	Vertikalförderer in Betrieb	●No○Yes and not customized	●No○Yes and not customized
Note: ●Standard ○ Optional - Inconformity			

## Die Option Hubgerüst:

### ES10-10ES

Mast types	Max. Gabel höhe h3+h13 (mm)	Höhe Hubgerüst eingefahren h1 (mm)	Freihub h2 (mm)	Höhe Hubgerüst ausgefahren h4 (mm)
2-Standard Mast	2515	1772	—	2991
	2715	1872	—	3191
	3015	2022	—	3491
	3315	2172	—	3791

### ES12-12ES

Mast types	Max. Gabel höhe h3+h13 (mm)	Höhe Hubgerüst eingefahren h1 (mm)	Freihub h2 (mm)	Höhe Hubgerüst ausgefahren h4 (mm)
1-stage Mast	1205	1575	1100	1595
	1405	1775	1300	1795
	1605	1975	1500	1995
	1705	2075	1600	2095
2-Standard Mast	2015	1656	—	2521
	2515	1806	—	3021
	2715	1906	—	3221
	3015	2056	—	3521
	3315	2206	—	3821
	3615	2356	—	4121
	3815	2456	—	4321